

JBC

www.jbctools.com

Product
Webseite



BEDIENUNGSANLEITUNG



DDE

Lötstation für 2 Werkzeuge

Dieses Handbuch entspricht den folgenden Artikelnummern:

DDE-9C (100 V)

DDE-1C (120 V)

DDE-2C (230 V)

Packliste

Die Verpackung enthält folgende Artikel:



Steuerungseinheit für 2 Werkzeuge 1 Stück

Netzkabel 1 Stück
Art.-Nr. 0024077 (100 V)
0023717 (120 V)
0024080 (230 V)

Bedienungsanleitung ... 1 Stück
Art.-Nr. 0031617
Weitere Sprachen auf www.jbctools.com

Beschreibung

DDE arbeitet gleichzeitig mit **bis zu 2** Werkzeugen und 1 Modul + 1 Pedal für jedes Werkzeug (Peripheriegeräte-Modul für jedes Werkzeug erforderlich).



Anschlüsse-Beispiel

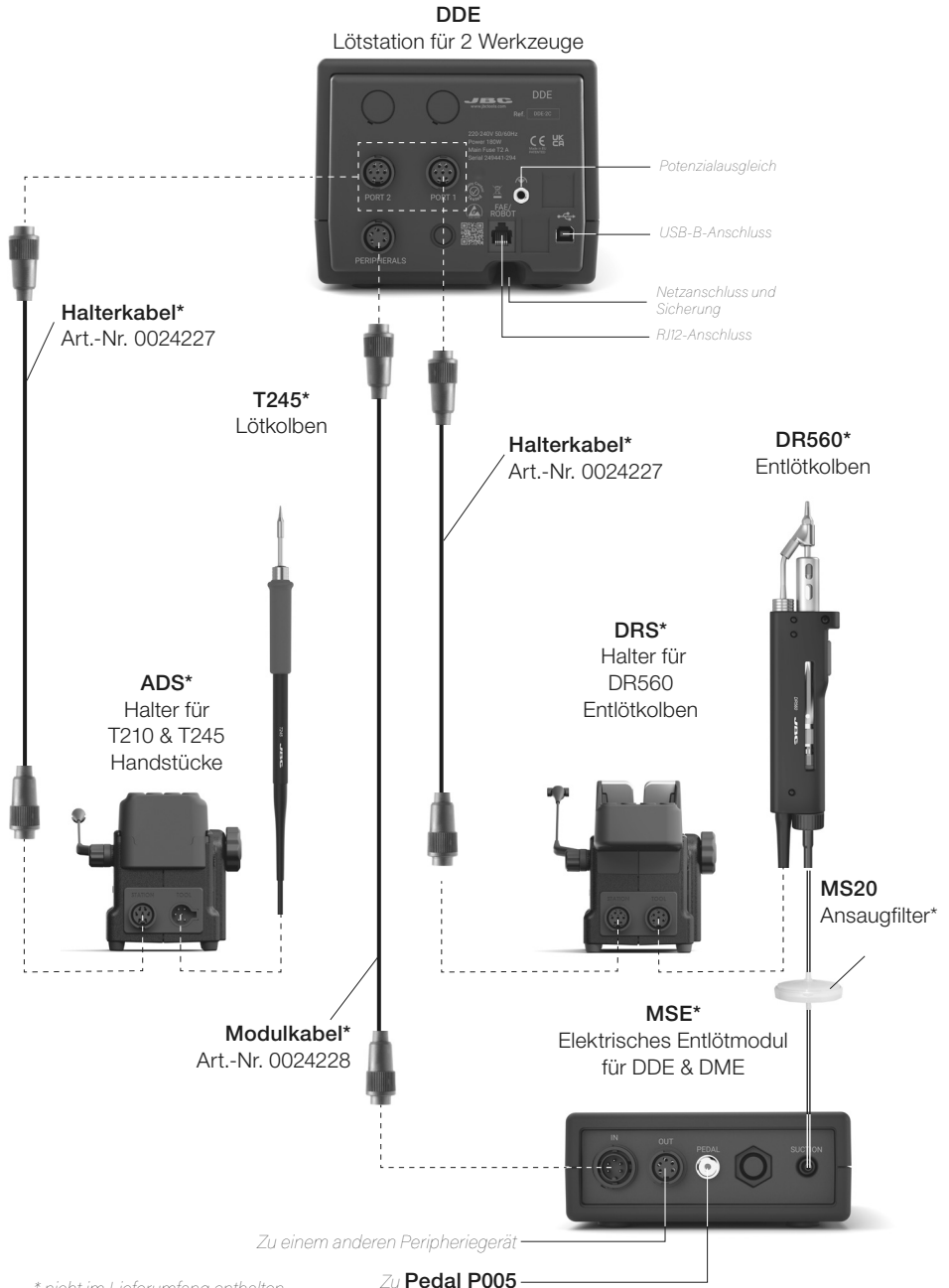

Kompatibilität

Wählen Sie die Ausstattung aus, die Ihre Löt- und Entlötanforderungen am besten erfüllt.

Modulares System				Peripheriegeräte		
Lötstation	Stand	Werkzeug	Kartuschen- auswahl	MSE / MVE	MNE	P405
DDE	ADS	T210	C210			●
		T245	C245			●
		T470				●
	DNS	T210N	C210		●	●
		T245N	C245		●	●
	APS	AP250	C250			●
	AMS	AM120	C120			●
		PA120				●
	ATS	AT420	C420			●
	HTS	HT420				●
	DSS	DS360	C360	●		●
	DRS	DR560	C560	●		●

DDE-Arbeitsanzeige

DDE bietet eine intuitive Benutzeroberfläche für schnellen Zugriff auf die Stationsparameter.
Standard-PIN: 0105

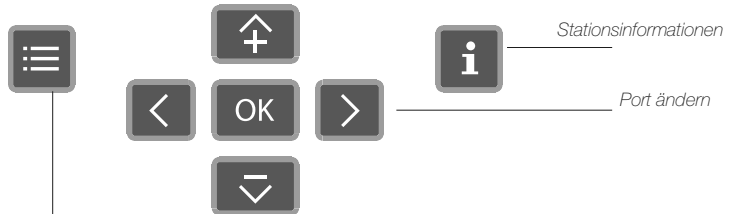
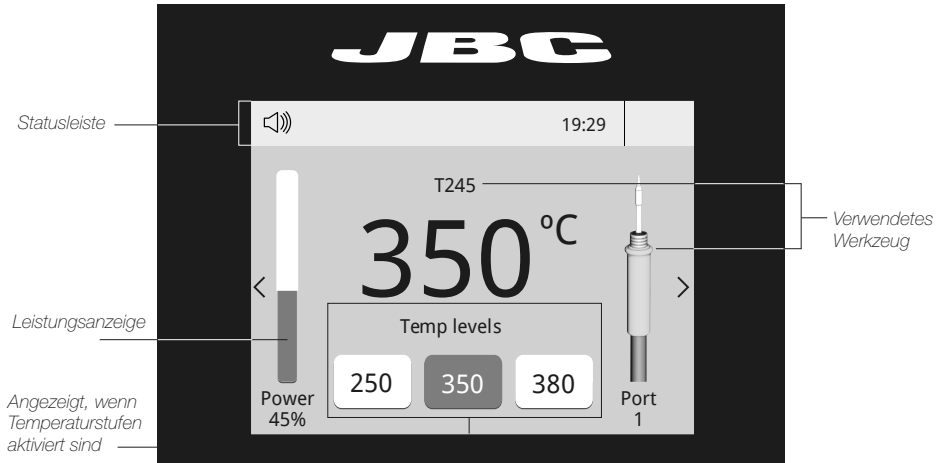

Menüoptionen



Stationsparameter festlegen

Station

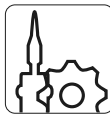

Werkzeugparameter festlegen

Werkzeuge



Im jeweiligen Zyklus gearbeitete Stunden anzeigen

Zähler



Die Sprache kann aus einer Liste ausgewählt werden

Sprache



Stationsparameter auf Standardwerte zurücksetzen

Zurücksetzen

Fehlerbehebung

Die Anleitung zur Fehlerbehebung finden Sie auf der Website www.jbctools.com

Erweiterte Funktionen



Grafik

Bietet detaillierte Grafiken der Spitzentemperatur und Leistungsabgabe in Echtzeit für Analysezwecke während der Erstellung der Lötverbindung. Dies hilft Ihnen bei der Entscheidung, wie Sie Ihren Prozess anpassen oder welche Spitze Sie verwenden, um die beste Lötqualität zu erhalten.



Profile

Entwickelt um Temperaturschocks beim Löten von Keramik-Chip-Komponenten wie MLCC zu verhindern. Diese neue Funktion ermöglicht die Steuerung der Aufheizrate der Kartuschenspitze, um die Temperatur der Komponente während aller Phasen des Lötvorgangs allmählich zu erhöhen. Es können bis zu 25 vollständig konfigurierbare Lötprofile gespeichert werden.



Dateien

Grafik exportieren

Stecken Sie einen USB-Stick in den USB-A-Anschluss, um Ihre Lötprozessdaten im CSV-Format zu speichern.



Update

Stationsupdate

Laden Sie die JBC Update-Datei von www.jbctools.com/software.html herunter.

Stecken Sie den USB-Stick mit der heruntergeladenen Datei in die Station.

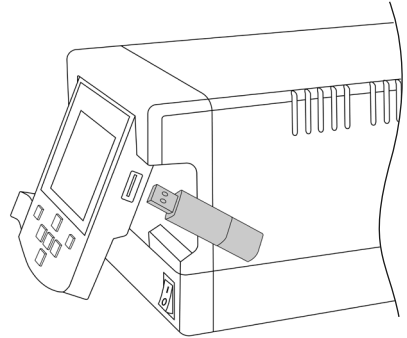

Systembenachrichtigungen

Die folgenden Symbole werden auf der Statusleiste des Bildschirms angezeigt.



USB-Stick ist verbunden.



Software-Update der Station. INFO drücken, um den Prozess zu starten.



Station wird von einem PC gesteuert.



Warnung. Für eine Fehlerbeschreibung INFO drücken.



Station wird von einem Roboter gesteuert, der zur die Station heruntergeladen wurde.



Fehler. Für eine Fehlerbeschreibung, Art des Fehlers und Anleitung zum Fortfahren INFO drücken.

Einrichtung von Peripheriegeräten

Modul-Set Up

1. Nach Anschließen des Moduls rufen Sie das Peripheriegeräte-Menü auf und wählen Sie den Anschluss aus, mit dem Sie das Modul verbinden möchten.

2. Wählen Sie das Modul aus. Denken Sie daran, dass Ihr erster Anschluss mit „a“ bezeichnet ist, der zweite mit „b“ usw. (z. B. MS_a, MS_b,...).

3. Drücken Sie „Menü“ oder „Zurück“, um die Änderungen zu speichern.

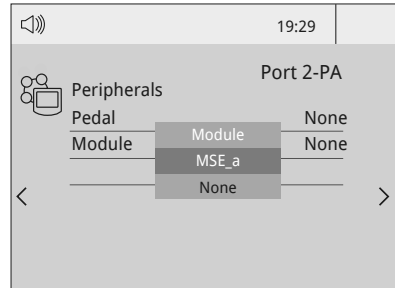

Pedal-Set Up

1. Rufen Sie das **Peripheriegeräte**-Menü auf und **wählen Sie den Anschluss aus**, mit dem Sie das Pedal verbinden möchten.

2. Wählen Sie das Pedal aus. Denken Sie daran, dass Ihr erster Anschluss mit „a“ bezeichnet ist, der zweite mit „b“ usw. (z. B. PD_a, PD_b,...).

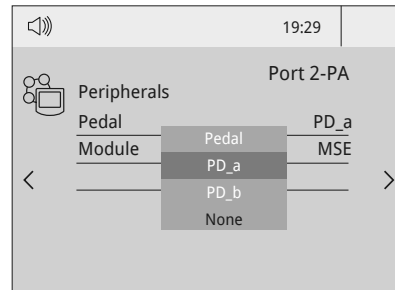
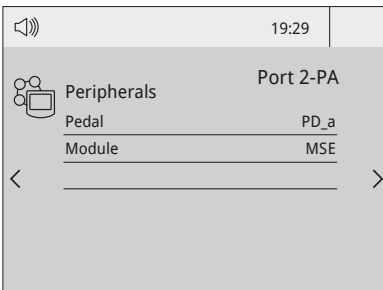

3. Stellen Sie die Pedalfunktion entsprechend Ihren Arbeitsbedürfnissen ein:

Wählen Sie aus, wie das Pedal reagieren soll: als **Standby-, Abzieher-** (Ruhe-) oder als **Modul-Schalter**.

Wählen Sie den Aktivierungsmodus des Pedals (**gedrückt/gelöst**)

Stellen Sie die Dauer der Aktivierungszeit beim einmaligen Drücken des Pedals ein*. Für Dauerfunktion halten Sie das Pedal gedrückt.

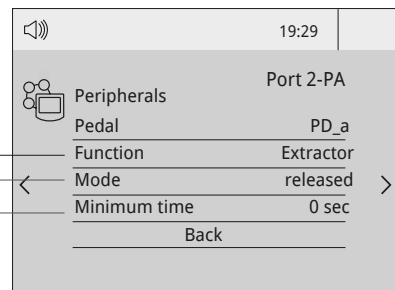

***Bitte beachten:** Die Pedalfunktion kann umgekehrt angewendet werden. Das heisst, dauerhaft gedrücktes Pedal deaktiviert die Funktion und Pedal gelöst aktiviert die Funktion.

Einrichtung von Peripheriegeräten - Fortsetzung

Lötrauchabsauger-Set Up

Die JBC-Lötstationen verfügen über einen Anschluss, mit dem sie über ein RJ12-Kabel an den Lötrauchabsauger angeschlossen werden können. Dank dieser Verbindung startet der Lötrauchabsauger automatisch die Absaugung, wenn das Lötwerkzeug in Gebrauch ist.

Ab Version 8886887 (DDE, HDE) kann der Lötrauchabsauger über das Menü „Peripheriegeräte“ der Steuereinheit konfiguriert und gesteuert werden.

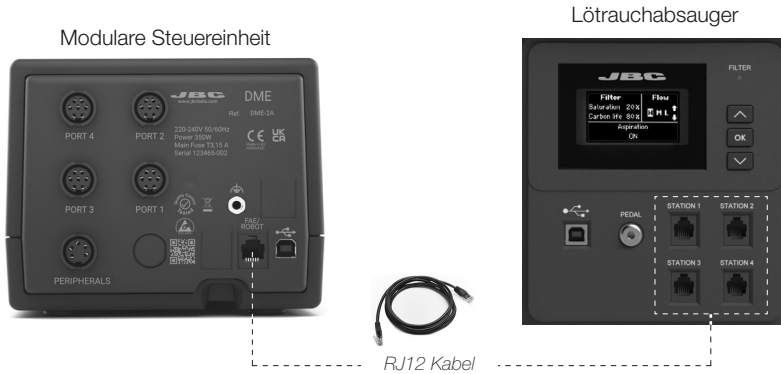

Schließen Sie bis zu 4 Steuereinheiten über den Anschluss (FAE/ROBOT) der jeweiligen Steuereinheit an die Anschlüsse am Lötrauchabsauger (STATION 1, STATION 2, ...) an. Jedes Werkzeug, das an diese Steuereinheiten angeschlossen ist, kann den Lötrauchabsauger starten und stoppen.

Die Steuereinheit erkennt den Lötrauchabsauger als „FAE_a“. Das Werkzeug, das die Absaugung aktivieren soll, muss im Menü der jeweiligen Steuereinheit über den Menüpunkt “Peripherals” konfiguriert werden.

Steuereinheit “Peripheral”- Menü

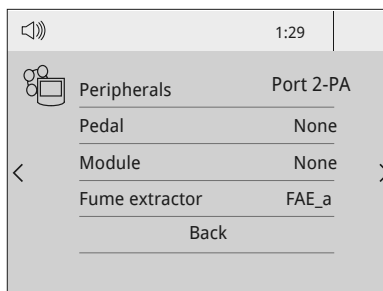

Hinweis: Für einen korrekten Betrieb aktualisieren Sie die Steuereinheiten immer mit der neuesten verfügbaren Softwareversion. Die mindestens erforderliche Version ist 8886160 für DDE-, HDE- und NAE-Steuereinheiten und 8886162 für DME-Steuereinheiten.

Neuste Softwareversion können von der JBC-Webseite jbctools.com/software.html heruntergeladen werden.

Betrieb

Das effizienteste Lötssystem von JBC

Unsere revolutionäre Technologie gewährleistet, dass die Spitzentemperatur extrem rasch wieder erreicht wird. Dies bedeutet, der Benutzer kann bei einer niedrigeren Temperatur arbeiten und die Lötqualität verbessern. Die Temperatur der Spitze wird in den Standby- und Ruhemodi weiter reduziert, was die Standzeit um das bis zu 5-Fache erhöht.

1. Arbeitsmodus

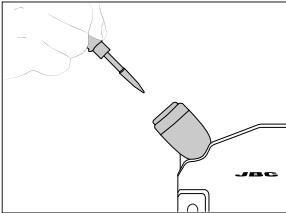

Nach der Entnahme des Werkzeugs aus dem Halter wird die Spitze auf die ausgewählte Arbeitstemperatur erhitzt.

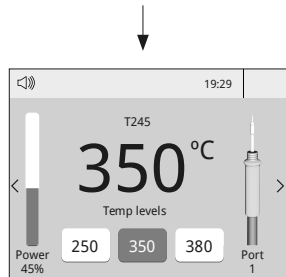

Werkzeugeinstellungen:
· Arbeitstemp.

Arbeitstemperatur von 90 bis 450 °C ändern.

⬆️ / ⬇️ Schritte von ±5 °C / °F

Werkzeugeinstellungen:
· Temp.- Stufen

☰ drücken,

Werkzeugeinstellungen auswählen und Option Temp.- Stufen aktivieren.

⬆️ oder ⬇️ Schritte von ±5 °C / °F.

2. Standby

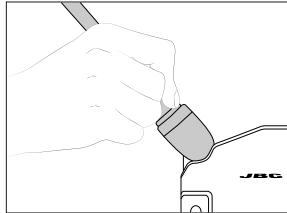

Wenn das Werkzeug im Halter ist, wird die Temperatur auf die vorgewählte Standby-Temperatur abgesenkt.

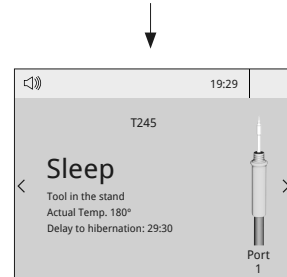

Werkzeugeinstellungen:
Standby

Standby-Temperatur ändern und Standby-Verzögerung von 0 bis 9 Min. oder kein Standby einstellen.

3. Ruhemodus

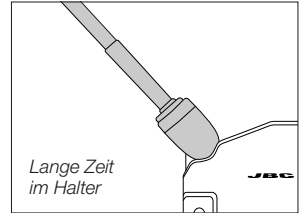

Nach längerer Inaktivität wird die Stromzufuhr unterbrochen und das Werkzeug kühlt auf Raumtemperatur ab.

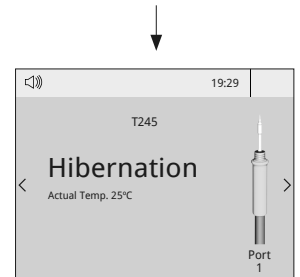

Werkzeugeinstellungen:
Ruhemodus

Ruhemodus-Verzögerung von 0 bis 60 Min. oder in kein Ruhemodus ändern.

Wartung

Lassen Sie das Gerät vor der Durchführung von Wartungsarbeiten oder der Einlagerung immer abkühlen.

- Reinigen Sie den Bildschirm der Station mit einem Glasreiniger oder einem feuchten Tuch.
- Verwenden Sie ein feuchtes Tuch zum Reinigen des Gehäuses und des Werkzeugs. Alkohol darf nur zum Reinigen der Metallteile verwendet werden.
- Prüfen Sie regelmäßig, ob die Metallteile des Werkzeugs und des Halters sauber sind, sodass die Station den Werkzeugstatus erkennen kann.
- Reinigen und verzinnen Sie die Oberfläche der Spitze vor dem Aufbewahren, um eine Oxidation der Spitze zu vermeiden. Rostige und verschmutzte Oberflächen reduzieren die Wärmeübertragung auf die Lötstelle.
- Prüfen Sie regelmäßig alle Kabel und Schläuche.
- Eine durchgebrannte Sicherung ist wie folgt zu ersetzen:

1. Ziehen Sie den Sicherungshalter ab und entfernen Sie die Sicherung. Falls erforderlich verwenden Sie ein Werkzeug als Hebel.

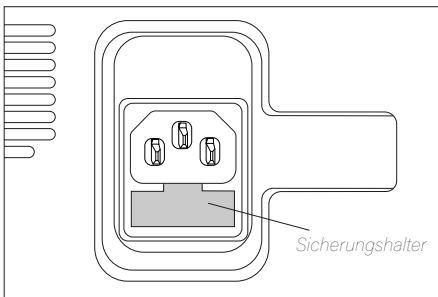

2. Drücken Sie eine neue Sicherung in den Sicherungshalter und setzen Sie ihn wieder in die Station ein.

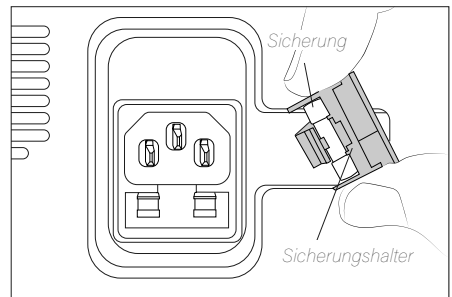

- Ersetzen Sie schadhafte bzw. beschädigte Teile. Nur Original-JBC-Ersatzteile verwenden.
- Reparaturarbeiten sollten nur vom autorisierten JBC-Kundendienst durchgeführt werden.

Sicherheit



Zum Schutz vor Stromschlägen, Verletzungen, Feuer- und Explosionsgefahr sind unbedingt die Sicherheitsrichtlinien zu befolgen.

- Die Geräte dürfen nicht für andere Zwecke als zum Löten bzw. Nachbearbeiten verwendet werden. Eine unsachgemäße Verwendung kann einen Brand auslösen.
- Das Netzkabel darf nur in zugelassene Steckdosen eingesteckt werden. Vor der Verwendung auf ordnungsgemäße Erdung prüfen. Zum Ausstecken nicht am Kabel, sondern am Stecker ziehen.
- Keine Eingriffe an stromführenden Teilen vornehmen.
- Wenn das Werkzeug nicht in Verwendung ist, sollte es in die Ablage gesteckt werden, um den Standby-Modus zu aktivieren.
Die Lötspitze, das Metallteil des Werkzeugs und die Ablage können noch heiß sein, wenn die Station ausgeschaltet ist. Vorsicht bei der Handhabung des Geräts, einschließlich der Einstellung der Ablageposition.
- Das eingeschaltete Gerät nicht unbeaufsichtigt lassen.
- Die Lüftungsgitter nicht abdecken. Die Hitze kann zum Entzünden brennbarer Produkte führen.
- Haut- und Augenkontakt mit dem Flussmittel vermeiden: Gefahr von Haut- bzw. Augenreizungen.
- Vorsicht gegenüber dem Lötrauch.
- Den Arbeitsplatz sauber und aufgeräumt halten. Bei der Arbeit zum Schutz vor Verletzungen geeignete Schutzbrillen und Handschuhe verwenden.
- Besondere Vorsicht ist mit flüssigen Zinnresten geboten, die Verbrennungen verursachen können.
- Dieses Gerät kann von Kindern über acht Jahren und Personen mit eingeschränkten körperlichen, sensorischen bzw. geistigen Fähigkeiten oder mangelnder Erfahrung verwendet werden, sofern diese entsprechend beaufsichtigt oder in der Verwendung des Geräts geschult werden und die damit verbundenen Gefahren verstehen. Das Gerät darf nicht von Kindern zum Spielen verwendet werden.
- Die Wartung darf nicht von unbeaufsichtigten Kindern durchgeführt werden.

Technische Daten

DDE

Lötstation für 2 Werkzeuge

Art.-Nr.: **DDE-9C** 100 V 50/60 Hz. Eingangssicherung: T 5 A. Ausgang: 23,5 V

Art.-Nr.: **DDE-1C** 120 V 50/60 Hz. Eingangssicherung: T 4 A. Ausgang: 23,5 V

Art.-Nr.: **DDE-2C** 230 V 50/60 Hz. Eingangssicherung: T 2 A. Ausgang: 23,5 V

- Nennleistung	370 W
- Maximale Leistung (Werkzeug):	150 W pro Werkzeug
- Auswählbare Temperatur:	90 – 450 °C / 190 – 840 °F
- Leerlauftemp. Stabilität (stehende Luft):	±1,5 °C / ±3 °F / erfüllt und übertrifft IPC J-STD-001F
- Temp.-Genauigkeit:	±3 % (bei Verwendung der Referenzkartusche)
- Temp.-Einstellung:	±50 °C / ±90 °F (über die StationsmenüEinstellung)
- Spannung/Widerstand zwischen Spitze und Erde erfüllt und übertrifft:	ANSI/ESD S20.20 und IPC J-STD-001F
- Betriebs-Umgebungstemp.:	10 – 50 °C
- Anschlüsse:	USB-A / USB-B / Peripherieanschlüsse RJ12
- Nettogewicht insgesamt:	3,82 kg / 8.41 lb
- Abmessungen/Gewicht des Gesamtpakets: (L x B x H)	258 x 328 x 208 mm / 4,3 kg 10,15 x 12,9 x 8,1 in / 9,5 lbs

Entspricht den CE-Vorschriften.
ESD-sicher.

JBC

Garantie

Die zweijährige Garantie, die JBC für dieses Gerät bietet, deckt alle Herstellungsfehler, einschließlich des Austauschs fehlerhafter Teile und der Arbeitskosten.

Verschleiß oder missbräuchliche Verwendung des Produktes sind von der Garantie nicht abgedeckt.

Um die Garantie in Anspruch zu nehmen, muss das Gerät frankiert an den Händler gesendet werden, bei dem es gekauft wurde.

Erhalten Sie 1 zusätzliches Jahr JBC-Garantie, indem Sie sich innerhalb von 30 Tagen nach dem Kauf auf dieser Web-Seite registrieren:

<https://www.jbctools.com/productregistration/>



Dieses Produkt sollte nicht mit dem Hausmüll entsorgt werden.

Gemäß der europäischen Richtlinie 2012/19/EU sind elektronische Geräte nach Ablauf der Lebensdauer zu sammeln und bei einem autorisierten Verwertungsbetrieb abzugeben.

CE EAC UK
CA

www.jbctools.com

0031617-180325